

# Sistemas de Presión E.SYBOX MINI



**E.SYBOX MINI es un sistema de presurización DAB® compacto y automático para el suministro de agua residencial.**

Garantiza la comodidad de presión constante (ajustable de 15 psi - 75 psi) del sistema y ahorro de energía gracias a la tecnología inverter. Adecuado para su uso con agua potable, en los sistemas domésticos y en aplicaciones de jardinería. E.SYBOX MINI no requiere ningún elemento adicional para su instalación. Se compone de una bomba multietapas autocebante (3 etapas), variador de velocidad inverter, sensores de presión y flujo, display LCD de alta resolución y un tanque de expansión de 1 litro.

## Ventajas

- Protección contra mancha en seco
- Funcionamiento contra ciclos continuos de arranque (Anty-Cycling)
- Protección contra sobrecalentamiento en el motor
- Protección contra variaciones de voltaje
- Conectividad incluida a través de la APP DAB Live! disponible en Android y iOS
- Posibilidad de conectar hasta 02 equipos en paralelo mediante conectividad Wireless (solo aplica para las versiones N6)
- Ideal para sistemas de 14 GPM @ 30 psi

## Características

<b>Grado de Protección:</b>	IPX4
<b>Clase de aislamiento:</b>	F
<b>Líquido bombeado:</b>	Agua limpia
<b>Rango de temperatura del líquido:</b>	De 0 °C a + 35 °C Para uso doméstico
<b>Máxima temperatura ambiente:</b>	+50 °C
<b>Máxima profundidad de aspiración:</b>	8 m
<b>Presión máxima de trabajo:</b>	110 psi
<b>Instalación:</b>	Horizontal o vertical

GARANTÍA  
**2**  
AÑOS

\*A PARTIR DE LA FECHA  
DE FABRICACIÓN



# Sistemas de Presión E.SYBOX MINI



## Especificaciones y Curva de operación

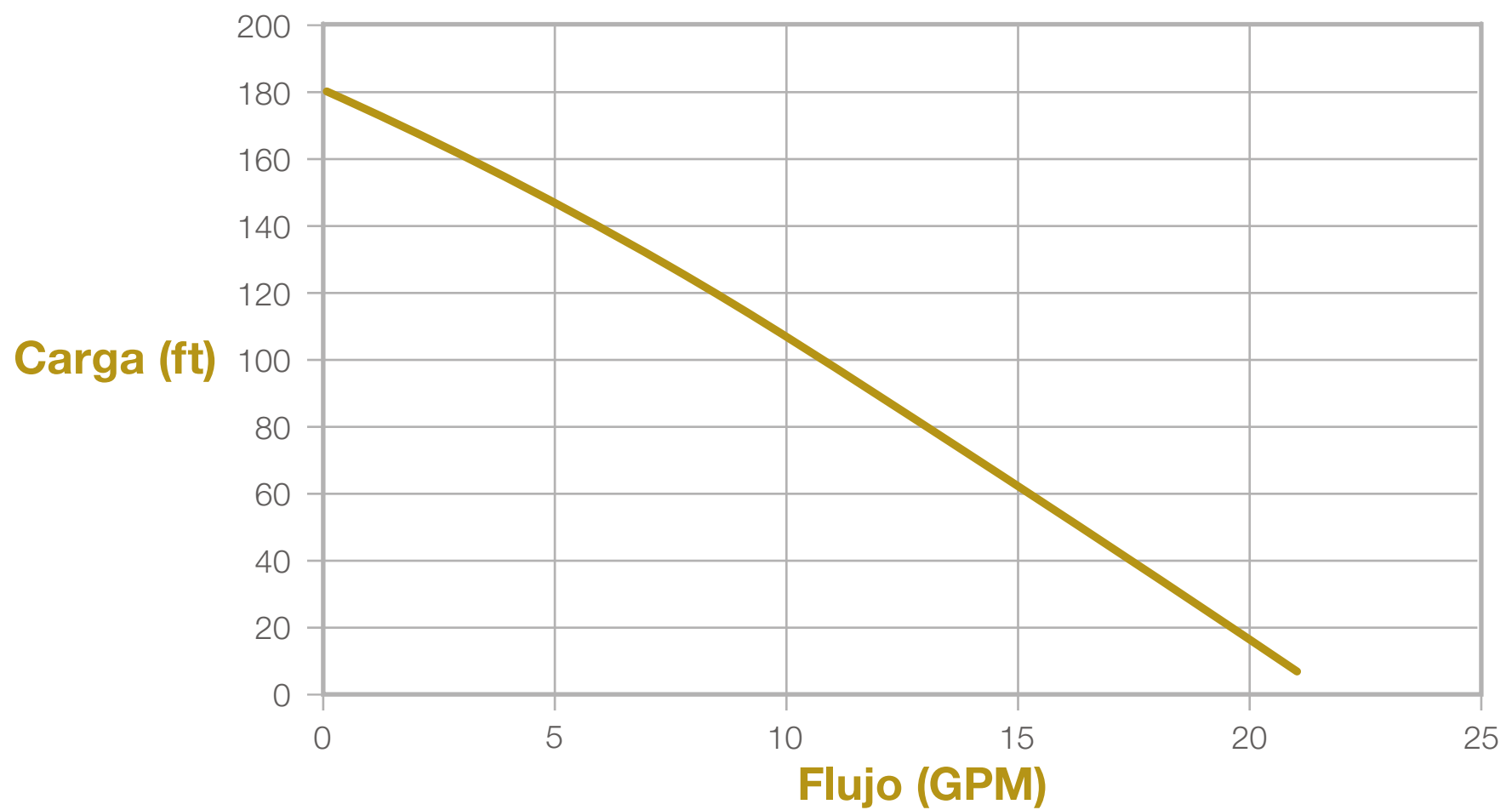

Modelo	Voltaje	Frecuencia	Amperaje	Potencia	Conexiones Succión x Descarga
E.SYBOX MINI	115-127 / 220-230V	60 Hz	8.5/5A	1 HP	1" x 1"

## Refacciones

Código	Descripción	Versión		
		N3	N4	N5
SP00007063	Display electrónico para E.SYBOX MINI 3 N4		N4	N5
SP00004180	Display electrónico para E.SYBOX MINI 3	N3		
SP00003725	Tarjeta electrónica para E.SYBOX MINI 3	N3		
SP00007064	Tarjeta electrónica para E.SYBOX MINI 3 N4		N4	
SP00007474	Tarjeta electrónica para E.SYBOX MINI 3 N5			N5
SP00002667	Sello mecánico para E.SYBOX MINI 3	N3	N4	N5
SP00002196	Sensor de presión 0-16 bar para E.SYBOX MINI	N3	N4	N5
SP00002199	Tanque presurizado 1 litro para E.SYBOX MINI	N3	N4	N5
SP00002981	Kit hidráulico (impulsor, difusor, bujes, o-ring) E.SYBOX MINI 3	N3	N4	N5



# Sistemas de Presión E.SYBOX MINI

## Accesorios

Código	Descripción
E.SYWALL	Kit de soporte de pared para E.SYBOX
E.SYCOVER-MINI	Cubierta para E.SYBOX MINI

## Dimensiones

Modelo	E.SYBOX MINI
<b>A</b>	439 mm
<b>B</b>	236 mm
<b>C</b>	46 mm
<b>D</b>	106.7 mm
<b>E</b>	60.7 mm
<b>F</b>	263 mm
<b>Peso</b>	14.6 kg

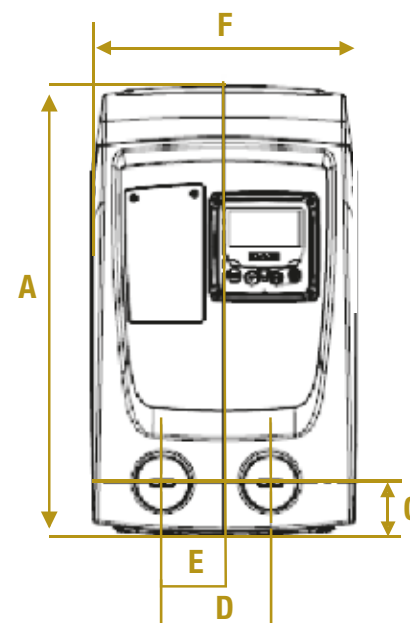
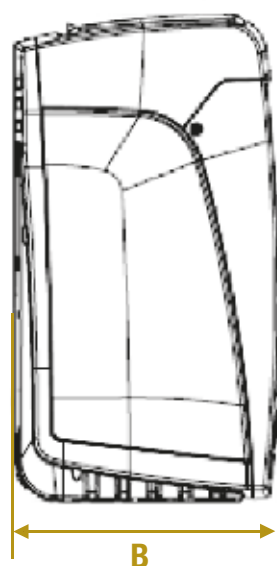

### ¿Sabes que versión de E.SYBOX TIENES?

Es sencillo saberlo, para validar el número solo debes de revisar la placa de los datos de tu equipo

